

endroits prévus pour les espaces de dimensions fixes : cadratin, demi-cadratin, etc., et pour l'espace justifiante.

La lame principale est commandée directement comme celle du type primitif, tandis que la lame-obturateur est soumise à un mécanisme de commande particulier, représenté par la

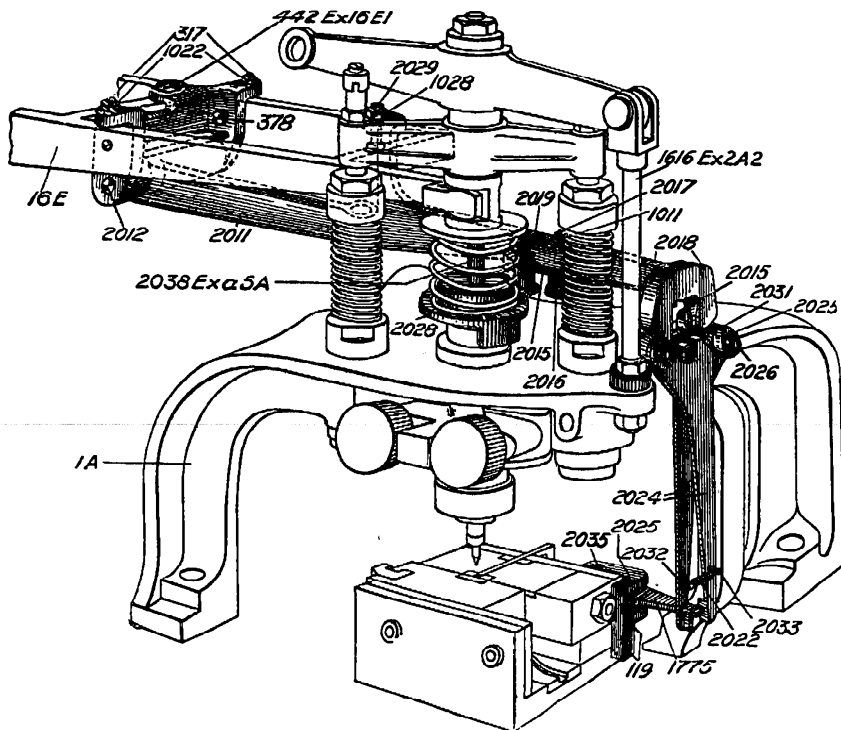

FIG. 39. — APPAREIL A ESPACES BASSES.

figure 39, et qui s'adapte sur le pont et le levier de centrage. Lorsqu'une de ces matrices spéciales est mise en position au-dessus du moule, le plongeur-centreur (2038) se trouve de suite arrêté dans son mouvement de descente, puisque le sommet de ce petit bloc d'acier est plein et affleure la face supérieure du châssis-matrices ; il en résulte que le levier de manœuvre (2011), porté par le levier de centrage (16E), continuant à s'abaisser, fait ainsi rencontrer l'extrémité de gauche d'un petit levier sélecteur (2015), fixé en (2016), avec la bosse d'une came (2019)