

Dès que la touche est libérée, le levier d'arrêt (G) vient reprendre contact avec la roue d'unités qu'il immobilise dans sa nouvelle position, puis la crémaillère d'unités (D) se dégage de la denture de cette roue et se trouve ramenée vers la gauche

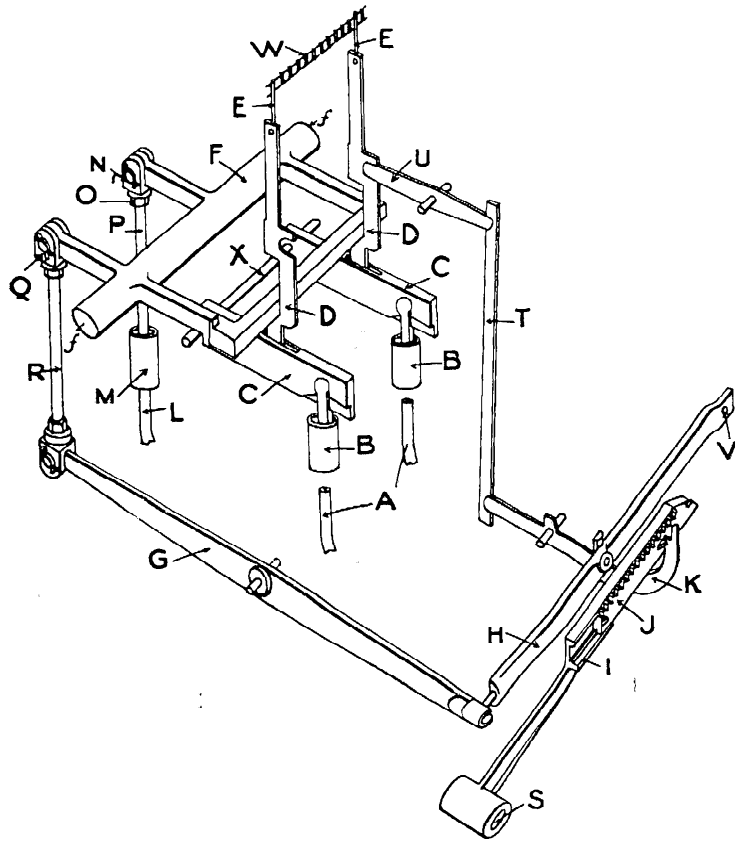

FIG. 12 — VUE PERSPECTIVE MONTRANT LES ORGANES DE COMMANDE DES POINÇONS ET DE CONTRÔLE DE LA CRÉMAILLÈRE DES UNITÉS.

par un levier de rappel et son ressort (non figurés) jusqu'à son point de repos, tandis que l'arrêt de calibre (F) actionné retombe au niveau de ses voisins et l'ensemble de ce mécanisme est prêt pour l'enregistrement de la valeur du caractère suivant.

Lorsque le compositeur agit sur l'une des deux barres