

à la dimension requise, la ligne de sorte devant être amenée en galée a son extrémité avant qui s'appuie sur un support spécial de ligne (xb29F) pour 5 à 8 points inclus, ou (xb30F) pour 9 à 12 points inclus. Lorsqu'une quantité suffisante de types a été fondue, le support de ligne vient pousser contre la partie courbée d'un levier d'action (45F20) obligeant ce levier à basculer sur son support (45F23). Ce support est fixé sur la colonne de devant du plateau de galée (a43F1) qui remplace la tige de la colonne standard (43F1). Le mouvement du support de ligne est transmis au levier de déclenchement de la galée (c45FF) au moyen d'une bielle (45F21), ce qui produit le déclenchement du cliquet d'entraînement et le fait engrener avec le pignon, provoquant ainsi le fonctionnement du mécanisme de galée.

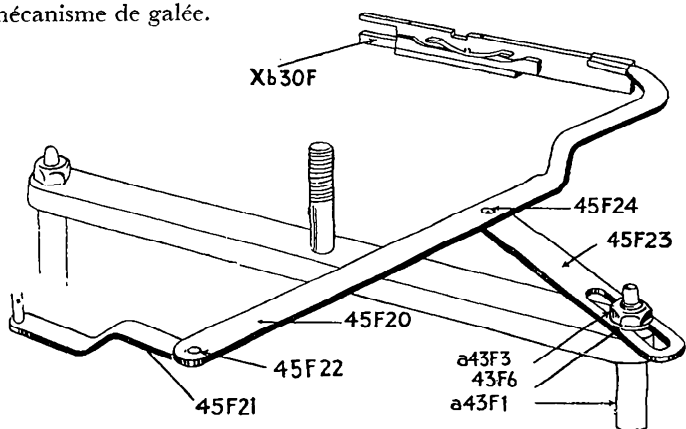

Pour régler cet appareil à la justification requise, enlever le plateau de galée, desserrer l'écrou de la colonne spéciale (a43F1) et ajuster la position du support (45F23) jusqu'à ce que le mécanisme déclenche à la mesure désirée; bloquer fermement le support au moyen de l'écrou.

APPAREIL POUR LA COMPOSITION DE L'HÉBREU

Comme l'hébreu est lu de droite à gauche, il est nécessaire de poinçonner les matrices dans le sens opposé à celui adopté pour les caractères romains et d'appliquer un dispositif spécial de galée.