

ANNULEUR DE LIGNES

(Modèle perfectionné)

Réglages de l'annuleur de lignes perfectionné.

Le nouvel annuleur de lignes est réglable en deux directions et devra être positionné comme suit :

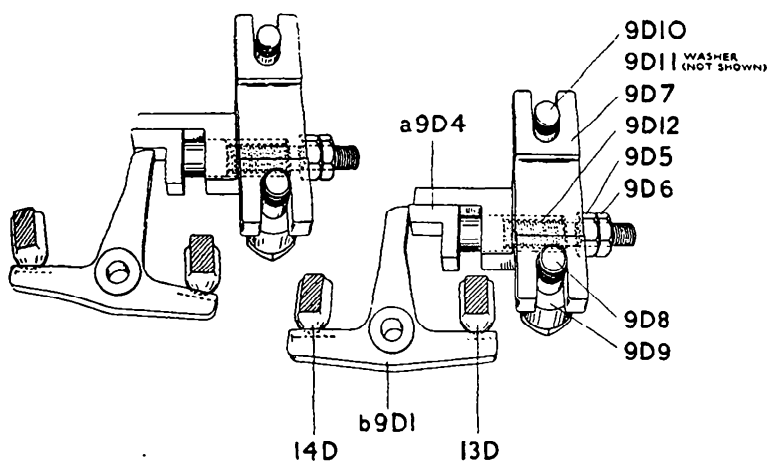

Déclencher la poignée de la pompe et s'assurer que les tiges d'élévation des coins de justification sont correctement réglées et qu'il existe un écart de 0 m/m 8 entre la face du galet d'arrêt de pompe et celle du prolongement du crochet d'accouplement.

Desserrer les vis d'arrêt (9D8 et 9D10). Enclencher la tige d'élévation du coin de justification (11D) et tourner la machine jusqu'à ce que le galet de la pompe soit amené en avant et ait reculé pour qu'il ne reste engagé que de 6 m/m 5 avec le prolongement du crochet. Placer le support de l'équerre d'arrêt de façon que l'arrêt (a9D4) vienne toucher l'extension du levier basculeur et bloquer les vis (9D8 et 9D10). Enclencher l'autre tige, faire exécuter un tour complet à la machine et s'assurer que l'extension du levier basculeur s'est dégagé de son arrêt et est retourné à sa position normale de repos. Ensuite, régler les écrous (9D5 et 9D6) de l'extrémité arrière de l'arrêt en équerre de façon que la tête de