

creuset, faire tourner la machine jusqu'à ce que le verrou de devant (d13B) soit juste dégagé des dents de la crémaillère d'arrêt et dans cette position, tourner l'écrou de réglage (a13C5) jusqu'à

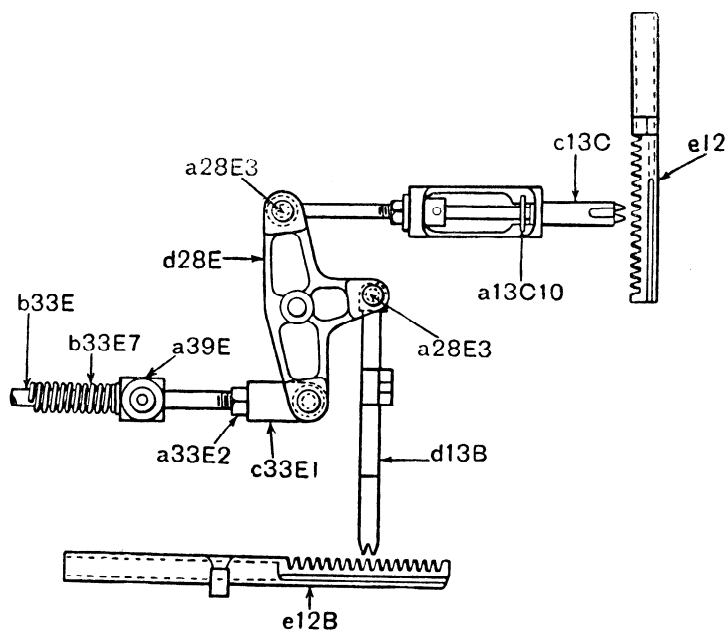

ce que le verrou du côté du creuset soit également juste dégagé des dents de sa crémaillère d'arrêt. Bloquer fermement l'écrou (a13C6) et vérifier si le dégagement des verrous est identique pour les deux.

Ajuster la longueur de la tige d'action des verrous (b33E) de façon que les verrous reculent de 2 m/m 5 du sommet des dents des crémaillères.

MÉCANISME DE LA GALÉE

Le crochet de ligne de ce mécanisme tire la ligne complète du canal de ligne jusqu'au bord de la galée. Le rideau servant à éviter que la dernière ligne déjà en galée ne tombe en arrière, se