

ÉQUERRAGE DU NEZ DE POMPE AVEC LA TABLE DE LA MACHINE

Tout en conservant le creuset et la machine en position de fonte, placer entre le levier éleveur du nez et l'oreille guide de la console, un calage suffisamment épais pour combler l'écart existant, puis descendre le creuset.

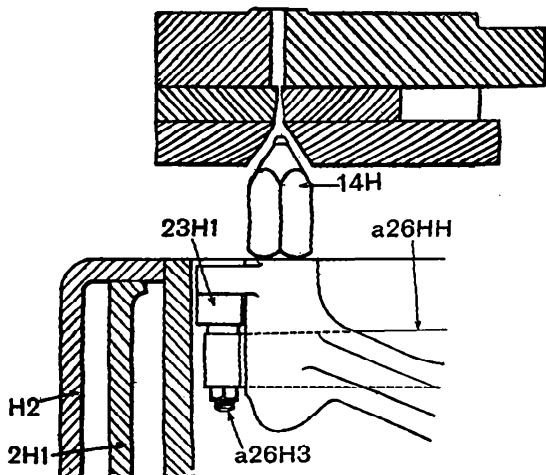

- a. Le nez doit rester et s'élever centralement dans le siège de la base du moule; autrement un plat se formerait à la pointe du nez et provoquerait, à la longue, des crachements entre le moule et le nez.

Enlever le nez et sa plaque de centrage et ramener le creuset dans la position de fonte tout en laissant le calage en place. Visser la tige d'équerrage (8CT6) à la place du nez et ajuster les écrous (28H4 et 28H5) qui déterminent la position du levier éleveur du corps de pompe, de telle sorte que la tige d'équerrage soit exactement d'équerre avec la table du moule. Enlever le calage et la tige d'équerrage, replacer le nez et la plaque de centrage du nez, et, si nécessaire, réajuster à nouveau la position du nez.

POMPE

Placer sur la machine, le moule et le châssis à matrices, entrer le piston dans le corps de pompe et monter le creuset à la position