

Man ziehe den Einheitenschlitten d26KB1 so weit wie möglich nach rechts und lasse ihn dann gegen den Anschlag e27KB1 zurückspringen. Dadurch wird der Anschlag e27KB1 leicht nach links gedrückt, und die Sperrklinke a27KB14 kann in die Aussparung des Anschlages eingreifen, den Anschlag blockieren und ihn am Zurückprallen gegen den Einheitenschlitten hindern.

Man löse die drei Schrauben 27KB7 und die Mutter 28KB2.

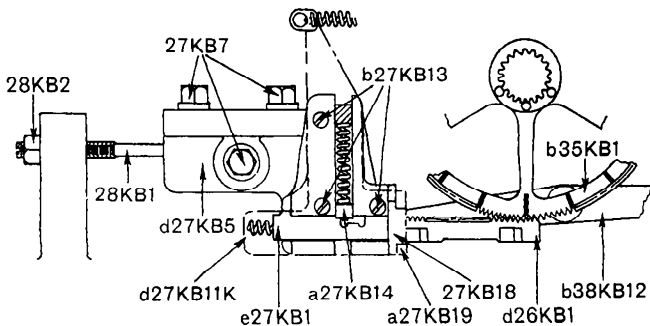

Ausführung

Justiere die Stellung des Anschlages d27KB5 mittels des Stellbolzens 28KB1, indem man ihn nach links oder rechts bringt, so daß die Zähne des Einheitenschlittens genau in die Zähne des Einheitenrades eingreifen, wenn der Einheitenschlitten mit der Hand gehoben wird.

Man kann die Einstellung bei geöffnetem Drucklufthahn auch wie folgt prüfen:

Man halte den Papiertransportexzenter a12KC1 mit der rechten Hand nieder, drücke auf eine Buchstabentaste und lasse den Exzenter langsam ansteigen. Hierdurch bewegen sich die verschiedenen Teile langsamer als gewöhnlich, und