

être employés pour cet usage) et vérifier si la roue d'unités a35KB1 tourne exactement de deux graduations et si elle coïncide exactement avec le repère du zéro de l'indicateur d'unités b25KB1.

Pour déterminer ce point, procéder de la façon suivante :

Amener un des traits gravés de la roue d'unités en concordance avec la marque zéro de l'indicateur. Tracer au crayon une marque distincte auprès du second trait gravé de droite de la roue d'unités; d'un doigt, maintenir une touche de 18 unités abaissée, et avec la main libre, abaisser lentement la came du mécanisme d'alimentation du papier a12Kc1 et examiner si le trait gravé sur la roue d'unités a35KB1 est opposé à la marque zéro de l'indicateur b25KB1 et également que la dent du cliquet a35KB1 entre bien dans celles de la roue d'unités sans accrocher.

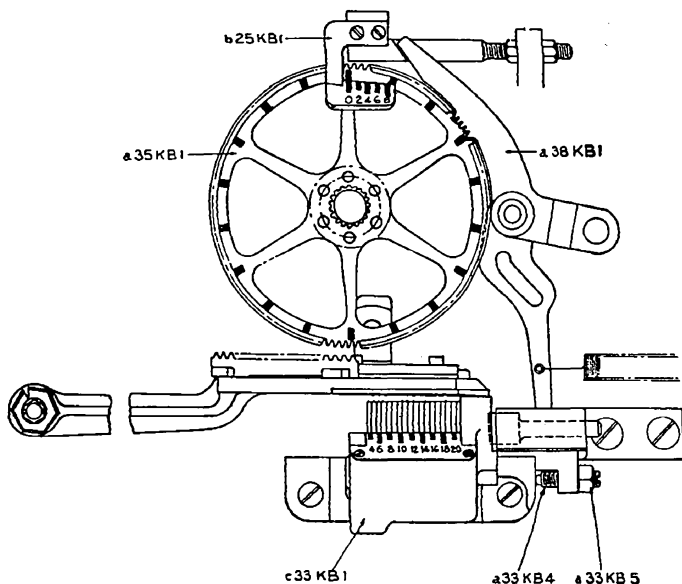

EXÉCUTION DU RÉGLAGE

Desserrer l'écrou a33KB5 et déplacer le guide c33KB1 vers la droite ou la gauche au moyen de la vis a33KB4 jusqu'à ce que