

pas engagées au trois-quarts avec les dents de la roue d'unités a35KB1.

OPÉRATIONS PRÉLIMINAIRES

Fermer l'air.

Desserrer l'écrou 46KB17 et, avec une clé, tourner le fourreau excentrique 29KB2 de façon que sa partie la plus épaisse (indiquée par une ligne gravée sur la face du fourreau) soit positionnée vers le haut et légèrement à gauche de la verticale.

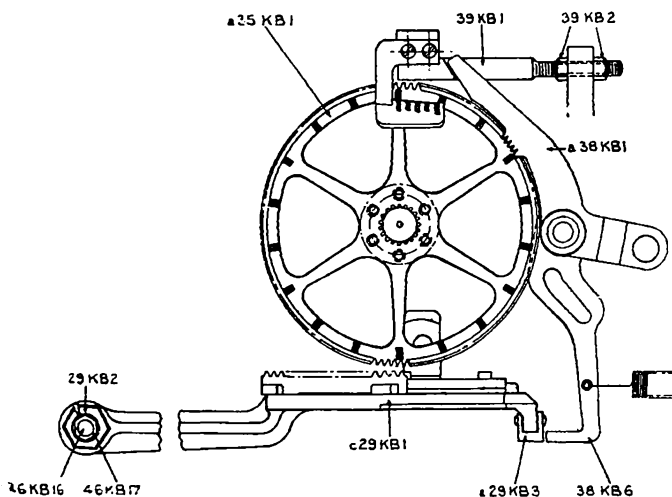

EXÉCUTION DU RÉGLAGE

Avec la main droite, abaisser l'extrémité de droite du cliquet a38KB1 et l'abandonner immédiatement. Ensuite, continuer cette opération, et en même temps, tourner le fourreau excentrique 29KB2 sur son axe 46KB16 dans un sens de rotation à main droite jusqu'à ce que, lorsque l'extrémité de droite du cliquet étant abaissée, la dent à l'extrémité gauche s'élève d'environ 0 m/m 4 et demeure engagée d'environ les trois-quarts des dents de celles de la roue d'unités. Le mouvement du cliquet est arrêté par le doigt de sûreté du verrou 38KB6 venant buter contre l'extrémité de la