

EXÉCUTION DU RÉGLAGE

Ouvrir l'air.

Au moyen des deux vis 30KB2, régler la position de la butée 30KB1 de façon qu'en abaissant une touche pour que la coulisse c29KB1k soit élevée complètement, celle-ci soit arrêtée par la butée 30KB1 avant que les dents de la crémaillère d26KB1 viennent buter

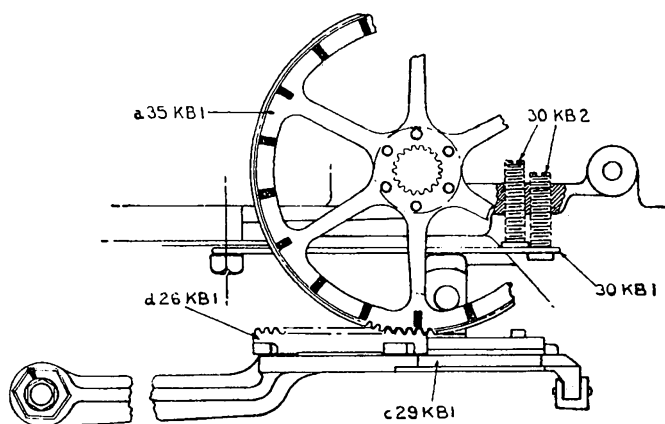

au fond de celles de la roue d'unités a35KB1. Il doit y avoir le moins de jeu possible entre les dents de la crémaillère d26KB1 et les dents de la roue d'unités a35KB1. Pour abaisser la butée 30KB1, ce qui détermine l'écartement de la crémaillère des dents de la roue d'unités, desserrer la vis de droite 30KB2 et visser la vis de gauche 30KB2 jusqu'à ce qu'elle touche contre la butée et que celle-ci soit pressée contre la vis de droite 30KB2.

Pour élever la butée 30KB1, ce qui permettra à la crémaillère d'entrer plus profondément dans la roue d'unités, desserrer la vis de gauche 30KB2 et dévisser la vis de droite 30KB2 jusqu'à ce qu'elle vienne toucher contre la butée et que celle-ci soit pressée contre la vis de gauche 30KB2.

Vérifier ces réglages avec les deux vis 30KB2 serrées. La butée 30KB1 doit être légèrement cintrée en dessous de façon qu'elle agisse comme une butée à ressort et non comme une butée rigide.