

4

Il doit y avoir le moins de jeu possible entre les dents du cliquet et les dents de la roue d'unités lorsqu'elles sont en prise.

Pour déplacer la butée 39KB1 sur la gauche, ce qui permet au cliquet d'entrer plus à fond dans la roue d'unités, desserrer l'écrou de droite 39KB2 et serrer l'écrou de gauche 39KB2.

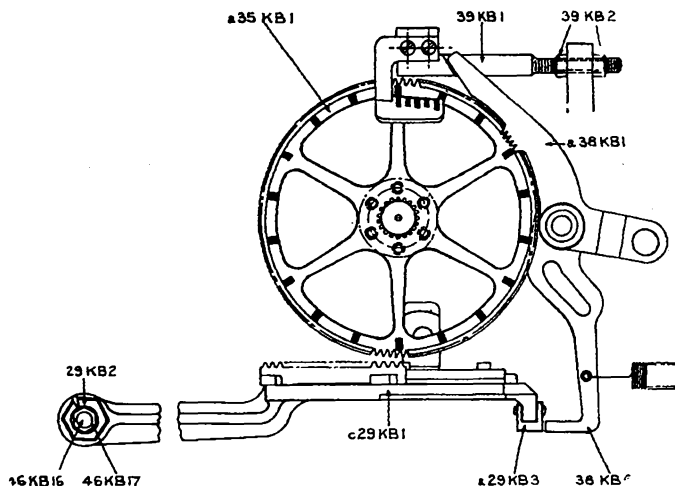

Pour déplacer la butée 39KB1 vers la droite, de façon à écarter le cliquet de la roue d'unités, desserrer l'écrou de gauche 39KB2 et serrer l'écrou de droite 39KB2.

Vérifier le réglage et lorsqu'il est correct, les deux écrous 39KB2 doivent être serrés contre la butée 39KB1 qui doit rester bien verticale pour éviter de frotter contre le cliquet a38KB1.

BUTÉE DE LA COULISSE DE LA CRÉMAILLÈRE D'UNITÉS

Un réglage. Position de la butée 30KB1.

BUT

Déterminer la course ascendante de la coulisse c29KB1 de façon que la crémaillère d26KB1, dans son élévation extrême dans la coulisse, ne martèle pas la roue d'unités a35KB1.